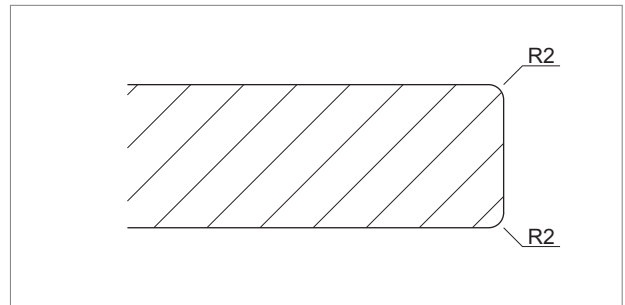
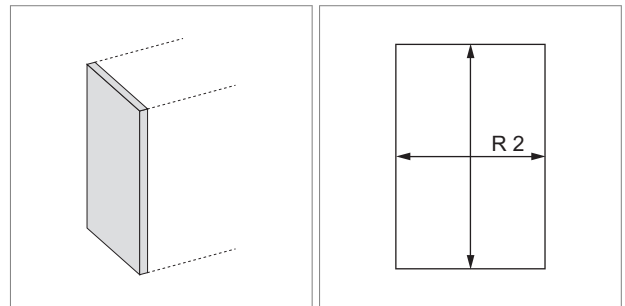

Sichtseiten Ultramatt- und Quarz lackiert

- beidseitig die selbe Oberfläche
- alle Kanten mit Radius 2 mm
- Höhe: min. 200 mm / max. 2400 mm
- Breite: min. 200 mm / max. 700 mm
- Ab ca. 0.9 m² wird bei den Stärken 50 mm, 60 mm und 100 mm ein Hohlkörper produziert

	Modell	Ausführung	Stärke
57.14654.00	Sichtseite	Ultramattlack	19 mm
57.14652.00	Sichtseite	Ultramattlack	22 mm
57.14754.00	Sichtseite	Ultramattlack	25 mm
57.14653.00	Sichtseite	Ultramattlack	30 mm
57.14655.00	Sichtseite	Ultramattlack	40 mm
57.14854.00	Sichtseite	Ultramattlack	50 mm
57.14656.00	Sichtseite	Ultramattlack	60 mm
57.14650.00	Sichtseite	Ultramattlack	100 mm
57.14634.00	Sichtseite	Quarzlack	19 mm
57.14632.00	Sichtseite	Quarzlack	22 mm
57.14734.00	Sichtseite	Quarzlack	25 mm
57.14633.00	Sichtseite	Quarzlack	30 mm
57.14635.00	Sichtseite	Quarzlack	40 mm
57.14834.00	Sichtseite	Quarzlack	50 mm
57.14636.00	Sichtseite	Quarzlack	60 mm
57.14630.00	Sichtseite	Quarzlack	100 mm

**Sockel / Blenden Ultramatt- und Quarz lackiert**

- Stärke 19 mm
- Kanten einseitig mit Radius
- einseitig fertig lackiert
- Rückseite roh / melaminbeschichtet
- maximale Länge: 2750 mm
- maximale Höhe: 300 mm

	Modell	Ausführung
57.14459.00	Sockel	Ultramattlack
57.14439.00	Sockel	Quarzlack

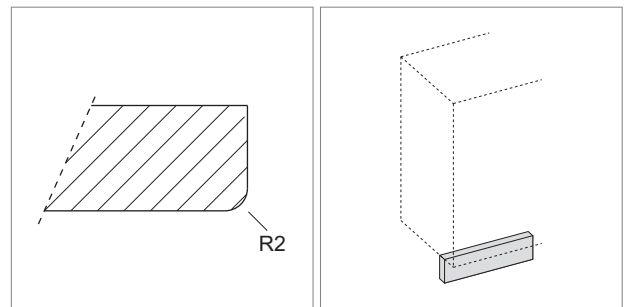
**i Bestellung per Fax:**

Für Anfragen oder Bestellungen verwenden Sie bitte das Formular auf Seite B-1.81.