

Frontenbeschläge

Frontbeschlag

Swipo Frontbeschlag

Höhen- und seitenverstellbare Blendenbefestigung. Für den Einsatz im Spülenunterschrank und Geräteschrankbereich. Fein abgestimmtes Rastsystem für eine exakte Justierung der Blende. Die Einzelteile sind rechts- und linksseitig verwendbar. Werkzeuglose, schnelle Montage und Demontage von Verblendungen. Bei eintürigen Spülenschränken kann auf die vordere Traverse verzichtet werden.

- VPE: 500 Stück
- Lochabstand 32 mm
- Bohrung Ø 10 mm
- 3-teilig

51.04500.11

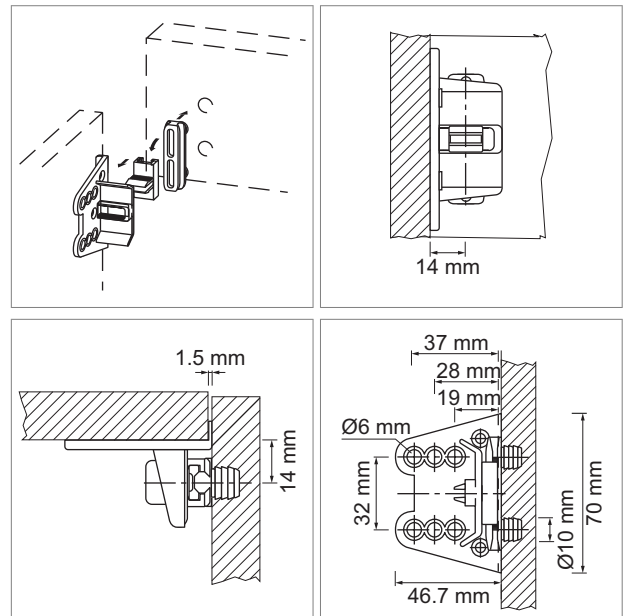

Frontsteckverbinder

Mit dem Frontsteckverbinder wird eine Blindfront elegant und unsichtbar mit der Hauptfront zusammengesteckt.

- Abstandsscheibe 3 mm
- Bohrung Ø 5 mm

Länge Ø

51.00057.00 70 mm 5 mm

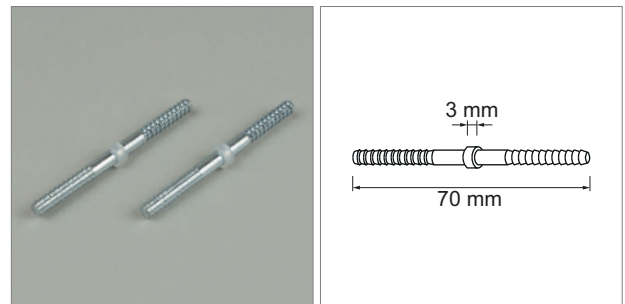

Frontverbinder zum Schrauben

Einfache Verbindungslasche mit 4 Schraubenlöchern, zum rückseitigen Verbinden von zwei Fronten.

- 4 Schraubenlöcher
- Stärke 3 mm
- glanzchrom

Ausführung Länge

51.00058.03 glanzchrom 170 mm

